

## Размеры фланцев по ГОСТ 1536-76. Фланцы судовых трубопроводов.

Для P: 0,63; 1,0; 1,6; 2,5 МПа (6,3; 10; 16 и 25 кгс/см<sup>2</sup>)

Для P: 4,0 и 6,3 МПа (40 и 63 кгс/см<sup>2</sup>)

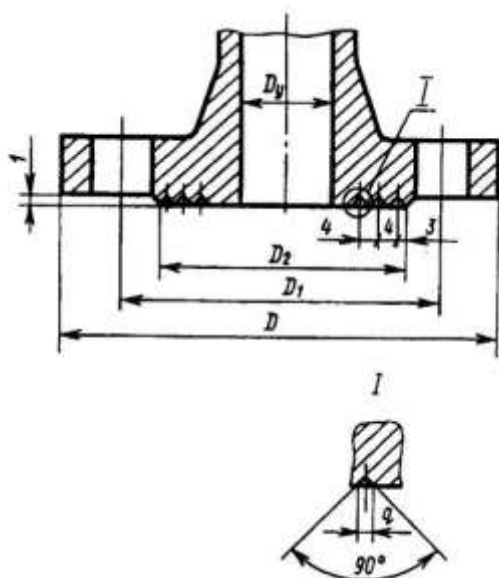

Для P=0,63 МПа (6,3 кгс/см<sup>2</sup>)

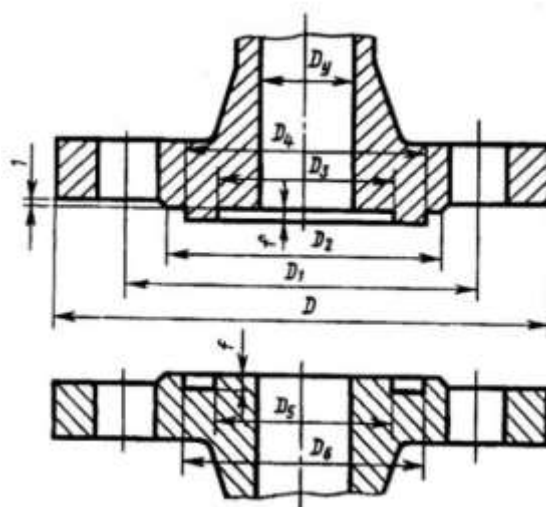

Для P=1,0 МПа (10 кгс/см<sup>2</sup>)

Размеры, мм

D <sub>y</sub>	D	D <sub>1</sub>	D <sub>2</sub>	Канавки		Болты	
				q	кол.	кол.	резьба
20	95	65	48	1	2	4	М 12
25	105	73	56	1	2	4	М 14
32	115	83	64	1	2	6	М 14
40	125	93	74	1	2	6	М 14
50	135	103	84	1	2	6	М 14
65	155	123	104	1	2	6	М 14
80	170	138	118	1	2	8	М 14
100	190	158	138	1	2	8	М 14
125	215	183	164	1	2	10	М 14
150	240	208	190	1	2	12	М 14
200	295	264	247	1	2	12	М 14
250	365	327	306	1,5	2	14	М 16
300	430	386	360	1,5	2	14	М 20
350	480	436	410	1,5	3	16	М 20
400	530	486	460	1,5	3	16	М 20
450	580	536	513	1,5	3	18	М 20
500	635	591	568	1,5	3	20	М 20

Размеры, мм

D <sub>y</sub>	D	D <sub>1</sub>	D <sub>2</sub>	Канавки		Болты	
				q	кол.	кол.	резьба
20	95	65	48	1	2	4	М 12
25	105	73	56	1	2	4	М 14
32	115	83	64	1	2	6	М 14
40	125	93	74	1	2	6	М 14
50	135	103	84	1	2	6	М 14
65	155	123	104	1	2	6	М 14
80	170	138	118	1	2	8	М 14
100	190	158	138	1	2	8	М 14
125	215	183	164	1	2	10	М 14
150	240	208	190	1	2	12	М 14
200	310	273	250	1	2	12	М 16
250	380	336	310	1,5	2	14	М 20
300	435	391	364	1,5	2	16	М 20
350	485	441	414	1,5	3	18	М 20
400	545	496	466	1,5	3	18	М 24
450	600	551	520	1,5	3	20	М 24
500	650	601	574	1,5	3	20	М 24

Для P=1,6 МПа (16 кгс/см<sup>2</sup>)

Размеры, мм

D <sub>y</sub>	D	D <sub>1</sub>	D <sub>2</sub>	Канавки		Болты	
				q	кол.	кол.	резьба
20	95	65	48	1	2	4	М 12
25	105	73	56	1	2	4	М 14
32	115	83	64	1	2	6	М 14
40	125	93	74	1	2	6	М 14
50	135	103	84	1	2	6	М 14
65	170	132	110	1,5	2	8	М 16
80	185	147	126	1,5	2	8	М 16
100	205	167	146	1,5	2	10	М 16
125	225	187	168	1,5	2	10	М 16
150	255	217	196	1,5	2	12	М 16
200	325	281	254	1,5	2	12	М 20
250	390	341	312	1,5	3	14	М 24
300	445	396	366	1,5	3	16	М 24
350	495	447	418	1,5	3	18	М 24
400	560	505	472	1,5	3	18	М 27
450	610	555	522	1,5	3	20	М 27
500	665	610	578	1,5	3	22	М 27

Для P=2,5 МПа (25 кгс/см<sup>2</sup>)

Размеры, мм

D <sub>y</sub>	D	D <sub>1</sub>	D <sub>2</sub>	Канавки		Болты	
				q	кол.	кол.	резьба
20	95	65	48	1	2	4	М 12
25	105	73	56	1	2	4	М 14
32	115	83	64	1	2	6	М 14
40	125	93	74	1	2	6	М 14
50	135	103	84	1	2	6	М 14
65	170	132	110	1,5	2	8	М 16
80	185	147	126	1,5	2	8	М 16
100	205	167	146	1,5	2	10	М 16
125	240	196	172	1,5	2	10	М 20
150	270	226	200	1,5	2	12	М 20
200	340	291	260	1,5	2	12	М 24
250	395	346	316	1,5	3	14	М 24
300	450	401	370	1,5	3	18	М 24
350	515	460	426	1,5	3	20	М 27
400	565	510	476	1,5	3	20	М 27

Для P=4,0 МПа (40 кгс/см<sup>2</sup>)

Размеры, мм

D <sub>y</sub>	D	D <sub>1</sub>	D <sub>2</sub>	D <sub>3</sub>	D <sub>4</sub>	D <sub>5</sub>	D <sub>6</sub>	f	Болты	
									кол.	резьба
20	105	73	58	36	50	35	51	3	6	М 12
25	115	83	66	43	57	42	58	3	6	М 14
32	125	93	74	51	65	50	66	3	6	М 14
40	145	107	84	61	75	60	76	3	6	М 16
50	155	117	96	73	87	72	88	3	6	М 16
65	175	137	118	95	109	94	110	3	8	М 16
80	190	152	130	106	120	105	121	3	8	М 16
100	225	181	158	129	149	128	150	4	10	М 20
125	250	206	183	155	175	154	176	4	10	М 20
150	280	236	212	283	203	182	204	4	12	М 20
200	345	296	268	239	259	238	260	4	14	М 24
250	415	360	326	292	312	291	313	4	14	М 27
300	480	420	384	343	363	342	364	4	16	М 30
350	530	470	436	395	421	394	422	4	18	М 30

Для P=6,3 МПа (63 кгс/см<sup>2</sup>)

Размеры, мм

D <sub>y</sub>	D	D <sub>1</sub>	D <sub>2</sub>	D <sub>3</sub>	D <sub>4</sub>	D <sub>5</sub>	D <sub>6</sub>	f	Болты	
									кол.	резьба
20	105	73	58	36	50	35	51	3	6	М 12
25	115	83	66	43	57	42	58	3	6	М 14
32	125	93	74	51	65	50	66	3	6	М 14
40	145	107	84	61	75	60	76	3	6	М 16
50	155	117	96	73	87	72	88	3	6	М 16
65	190	146	122	95	109	94	110	3	8	М 20
80	205	161	136	106	120	105	121	3	8	М 20
100	230	186	160	129	149	128	150	4	10	М 20
125	265	216	188	155	175	154	176	4	10	М 24
150	295	246	218	183	203	182	204	4	12	М 24
200	375	320	286	239	259	238	260	4	14	М 27
250	435	375	342	292	312	291	313	4	14	М 30
300	515	444	400	343	363	342	364	4	14	М 36